

ACCROSSATO

CONTROLLO REMOTO

I controlli remoto Accossato nascono per permettere al pilota di poter regolare la leva comodamente durante il tracciato e senza dover rientrare nei box .

Con questo controllo remoto è possibile agire sulla corsa della leva utilizzando la mano sinistra anziché quella destra in modo da non essere costretti a lasciare il controllo del comando del gas.

Dimensioni di massima gruppo registro controllo remoto

Il gruppo di registro controllo remoto è disponibile in due diverse misure "corto" e "lungo"

Nelle immagini riportate qui sotto, sono riportate le dimensioni di massima.

Versione gruppo registro corto

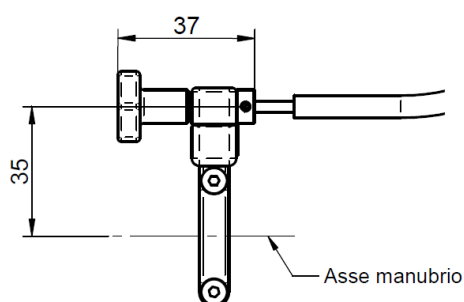

Versione gruppo registro lungo

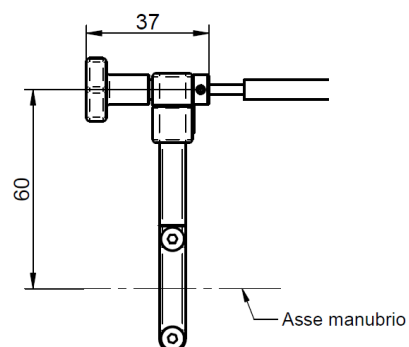

Montaggio del controllo remoto a 90° su Pompa freno Accossato



Posizionare la pompa in modo tale da permettere una facile estrazione della spina elastica diametro 1,5 mm (1) con un apposito cacciaspine.

ATTENZIONE: appoggiare il pomello di regolazione su un piano sicuro e stabile, fare attenzione a non piegare il perno filettato durante l'operazione di estrazione della spina.

Dopo aver tolto la spina elastica estrarre il pomello di regolazione (5) dal perno filettato

Proseguire togliendo il fermaglio di sicurezza (2) e il perno (3) dalla pompa
Ruotare in senso orario il perno filettato (6) (come mostrato nell'immagine con un cacciavite) fino a che la leva non si estrae.

Estrarre il perno (4) e inserire il nuovo perno (7) sulla leva.

Inserire la leva sulla pompa e ruotare in senso antiorario il perno filettato (6) (con un cacciavite) fino al corretto posizionamento della leva.



ACCOSATO



A questo punto inserire nuovamente il perno (3) nella pompa e il fermaglio di sicurezza (2)
Inserire il perno di regolazione (8) sul perno filettato ed inserire la spina elastica diametro 1,5 mm.

ATTENZIONE: appoggiare il pomello di regolazione su un piano sicuro e stabile, fare attenzione a non piegare il perno filettato durante l'operazione di inserimento della spina

Montare il controllo remoto sulla leva ed avvitare sul perno (7) le due viti M3 (9) fornite in dotazione.
Montare il gruppo registro controllo remoto sul manubrio sulla parte Sx

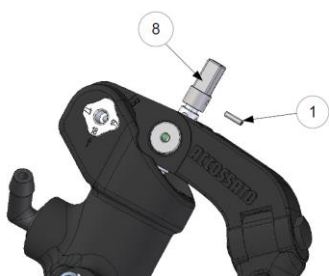

Verificare il corretto funzionamento del controllo remoto della leva e della pompa freno

Montaggio del controllo remoto dritto su Pompa freno Accossato



Posizionare la pompa in modo tale da permettere una facile estrazione della spina elastica diametro 1,5 mm (1) con un apposito cacciaspine.
ATTENZIONE: appoggiare il pomello di regolazione su un piano sicuro e stabile, fare attenzione a non piegare il perno filettato durante l'operazione di estrazione della spina.

Dopo aver tolto la spina elastica estrarre il pomello di regolazione (5) dal perno filettato
Montare il perno di regolazione (10) sul perno filettato ed inserire la spina elastica diametro 1,5 mm.

ATTENZIONE: appoggiare il pomello di regolazione su un piano sicuro e stabile, fare attenzione a non piegare il perno filettato durante l'operazione di inserimento della spina

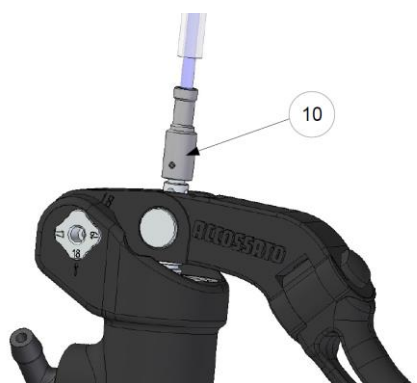

Montare il gruppo registro controllo remoto sul manubrio sulla parte Sx
Verificare il corretto funzionamento del controllo remoto della leva e della pompa freno